

2013年8月2日

<お客様各位>

“安定したストローク”をテーマに開発した新パター

『HONMA BERES PP パター』 8月2日 発売

トゥとヒールのソール部に装着したタングステンで“低重心”&“大きな慣性モーメント”を実現

株式会社本間ゴルフ

株式会社本間ゴルフ（本社：東京都港区六本木 6-10-1 六本木ヒルズ森タワー35F、代表取締役社長：西谷浩司）は、新製品パター『HONMA BERES PP パター』を2013年8月2日（金）より、全国の本間ゴルフ直営店および本間ゴルフ製品取扱店にて発売いたします。

『HONMA BERES PP パター』は当社のフラッグシップ『BERES』シリーズの名を冠し、“安定したストローク”をテーマに開発いたしました。トゥとヒールのソール側に、比重の重いタングステンを装着することで“低重心”&“大きな慣性モーメント”を実現しました。

またフェースインサート部分にはソフトステンレスを採用。さらにフェース面に溝加工を施すことで、ボールとの設置面積を少なくし、ボールの転がりの良さを実現しました。またボディは軟鉄鍛造 CNC 削り出しで加工し、マイルドな打感に仕上げました。

『HONMA BERES PP パター』ではヘッドタイプにスタンダードタイプとマレットタイプの2種類をご用意。スタンダードタイプはアイアンからの流れを大切にした形状で、幅広いパッティングスタイルに対応します。マレットタイプはテークバックしやすく、より安定したストロークが可能な形状となっております。

また、ボディの仕上げは“光沢ニッケルプラチナ色”、“光沢ニッケル黒染め”の2種類をご用意しておりますので、お客様のお好みに合わせた1本をお選びいただけます。

さらにグリップには、六角形の形状が手にフィットするゴルフプライド社の「ツークラシックパター」を採用。素材は、握り心地のよいオーソドックスなゴム仕様といたしました。

当社では、安定したストロークにこだわった『HONMA BERES PP パター』で、お客様のゴルフライフを応援してまいります。なお製品概要につきましては次頁をご参照ください。

<HONMA BERES PP パター スタンダードタイプ>



光沢ニッケルプラチナ色

光沢ニッケル黒染め

<HONMA BERES PP パター マレットタイプ>



光沢ニッケルプラチナ色

光沢ニッケル黒染め

<本件に関するお問合せ先>

株式会社本間ゴルフ コーポレートコミュニケーションズチーム 担当：山本、大月、鄒(シュウ) TEL:03-6864-0020

<掲載の際のお客様からのお問い合わせ先>

株式会社本間ゴルフ お客様相談窓口 TEL:0120-941-380 9:30-17:00 (土日・祝日除く)

<ご掲載・写真・スペックデータ等に関するお問合せ先>

本間ゴルフ 広報事務局 共同PR株式会社 担当：杉浦、江頭、菅野 TEL:03-3571-5228

— 『HONMA BERES PP パター』 製品概要 —

- 【製品名】 『HONMA BERES PP パター』
- 【発売日】 2013年8月2日（金）
- 【価格】 1本 63,000円（税込）
- 【仕上げ】 光沢ニッケルプラチナ色、光沢ニッケル黒染め
- 【スペック】

	スタンダードタイプ	マレットタイプ
ヘッド素材	軟鉄(ボディ) + ソフトステンレスSUS304(フェース) + タングステン(ソール)	軟鉄(ボディ) + ソフトステンレスSUS304(フェース) + タングステン(ソール)
ヘッド製法	ボディ=軟鉄鍛造CNC削り出し	ボディ=軟鉄鍛造CNC削り出し
ロフト角	3°	3°
総重量	550g（実測平均値）	550g（実測平均値）
長さ	34インチ	34インチ

【構造】

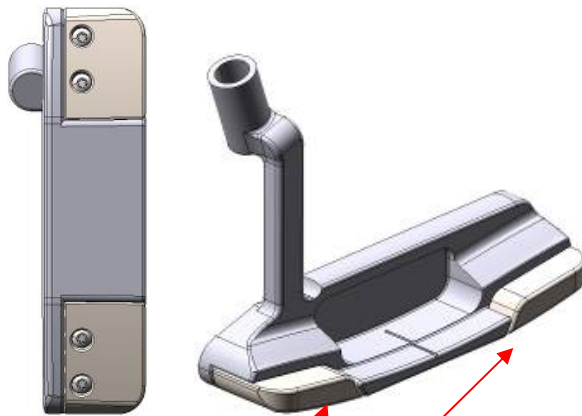

スタンダードタイプ・マレットタイプともに、トゥ&ヒールのソール側に、比重の重いタングステンを装着することで低重心と大きな慣性モーメントを実現しました。

フェースインサートは、加工により溝をつけることでボールとの接地面を少なくし、転がりを良くしました。

【製品画像】

■スタンダードタイプ



<バックフェース画像>

光沢ニッケルプラチナ色



<フェース画像>

光沢ニッケルプラチナ色



<アドレス画像>

光沢ニッケルプラチナ色 光沢ニッケル黒染め

■マレットタイプ



<バックフェース画像>

光沢ニッケル黒染め



<フェース画像>

光沢ニッケル黒染め



<アドレス画像>

光沢ニッケルプラチナ色 光沢ニッケル黒染め

■グリップ

「ツアークラシックパター」

